

ANWENDUNG

Für das Heben von schmal- und breitflanschigen Doppel-T-Trägern, Schweisskonstruktionen, Blechen in waagerechter Position.

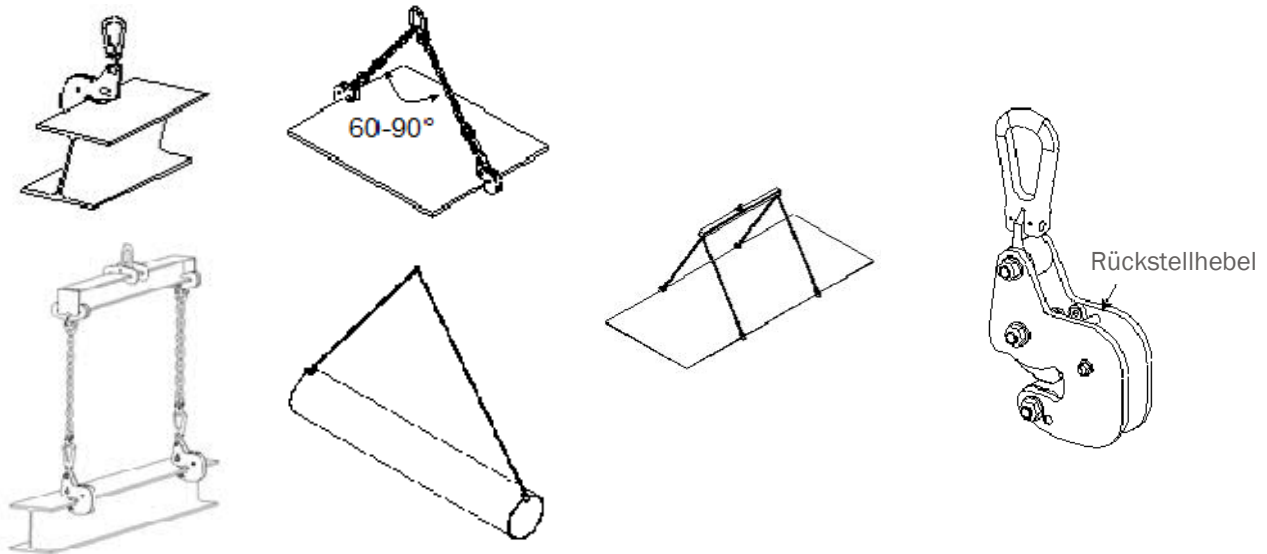

BESCHREIBUNG

Die Klemmen sind mit einem federbetätigten Sicherheitssystem ausgestattet, welches die Klemmbacke, bis einschließlich zum Absetzen, dauerhaft mit der Last in Kontakt hält. Der Klemmechanismus wird, sobald die Last im Klemmengrund fest anliegt, automatisch ausgelöst. Der Verschlußhebel kann nicht beschädigt werden: er ist zwischen den Flaschen. Die Last wird nur auf einer Seite durch die Backe markiert.

GEBRAUCHSANWEISUNG

Durch Betätigen des Hebels, die Klemme vollständig öffnen, bis die Verriegelung einrastet; die Klemme bleibt offen blockiert. Die Klemme am Blech bzw. Profileisen ansetzen, bis die Kante des zu hebenden Blechs bzw. Profileisens hinten im Klemmengrund fest anliegt. Der Klemmechanismus wird ausgelöst. Die Klemme schließt automatisch. Der Hebevorgang kann ausgelöst werden.

Die Backe geht in die Last. Die Klemmkraft passt sich automatisch der angehobenen Last an, so daß die Markierung nicht zu stark wird. Nach dem Transportieren und Ablegen des Blechs (Profileisens) muss die Klemme durch Betätigung des Hebels von der Last gelöst werden. Die Klemme kann auch ohne das automatische System geöffnet werden. Dafür soll der Hebel benutzt werden, aber ohne bis zur Verriegelung geschoben werden.

Paarweise Benutzung (mit Traverse, wenn mehrere Paare benutzt werden) mit zweitragiger Schlinge für waagerechte Platten.

SICHERHEITSHINWEISE

- Die zu hebende Last muss immer im Klemmengrund fest anliegen.
- Das Hebegut darf maximal eine Härte von 330 HB besitzen, seine Zugfestigkeit muss mindestens 20 daN/mm² betragen.
- Kontrollieren Sie den Zustand der Klemmbackenverzahnung im regelmäßigen Abständen (besonders beim Heben von nicht rostenden Stählen).
- Aus Sicherheitsgründen muss die Klemme grundsätzlich in geöffneter Stellung (Klemmbacke geschlossen) aufbewahrt werden, solange sie nicht in Gebrauch ist.
- Die Bleche bzw. Profileisen nur einzeln greifen.
- Die Tragkraft falls nötig reduzieren.
- Eigengewicht den Teilen zu transportieren nicht leichter als 5% der Nennt Tragfähigkeit der Klemme (d.H. mit 1000 kg als Traglast steht das Eigengewicht mindestens am 50 Kg). Diese Angabe gilt für eine Klemme, die im guten Zustand und nach den Empfehlungen von Tractel Solutions SAS ist. Klemmen für leichtes Eigengewicht auf Anfrage
- Die Klemme sind nicht für permanente Montage gemeint
- Empfehlter Winkel der Schlinge für das Heben horizontaler Blechen : von 60° bis 90°.
- Temperaturbereich : von -20° bis 90°.

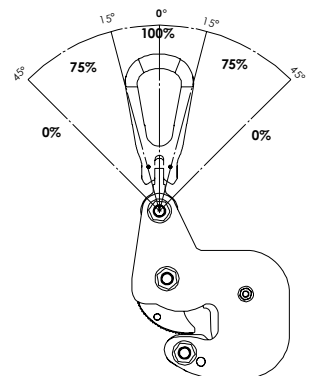

TECHNISCHE EINZELHEITEN

- Ohne tragende Schweißnähte.
- Epoxidharz-Wärmebeschichtung.
- 3-fache Sicherheit nach EN 13155.2003 Norm.

TECHNISCHE DATEN

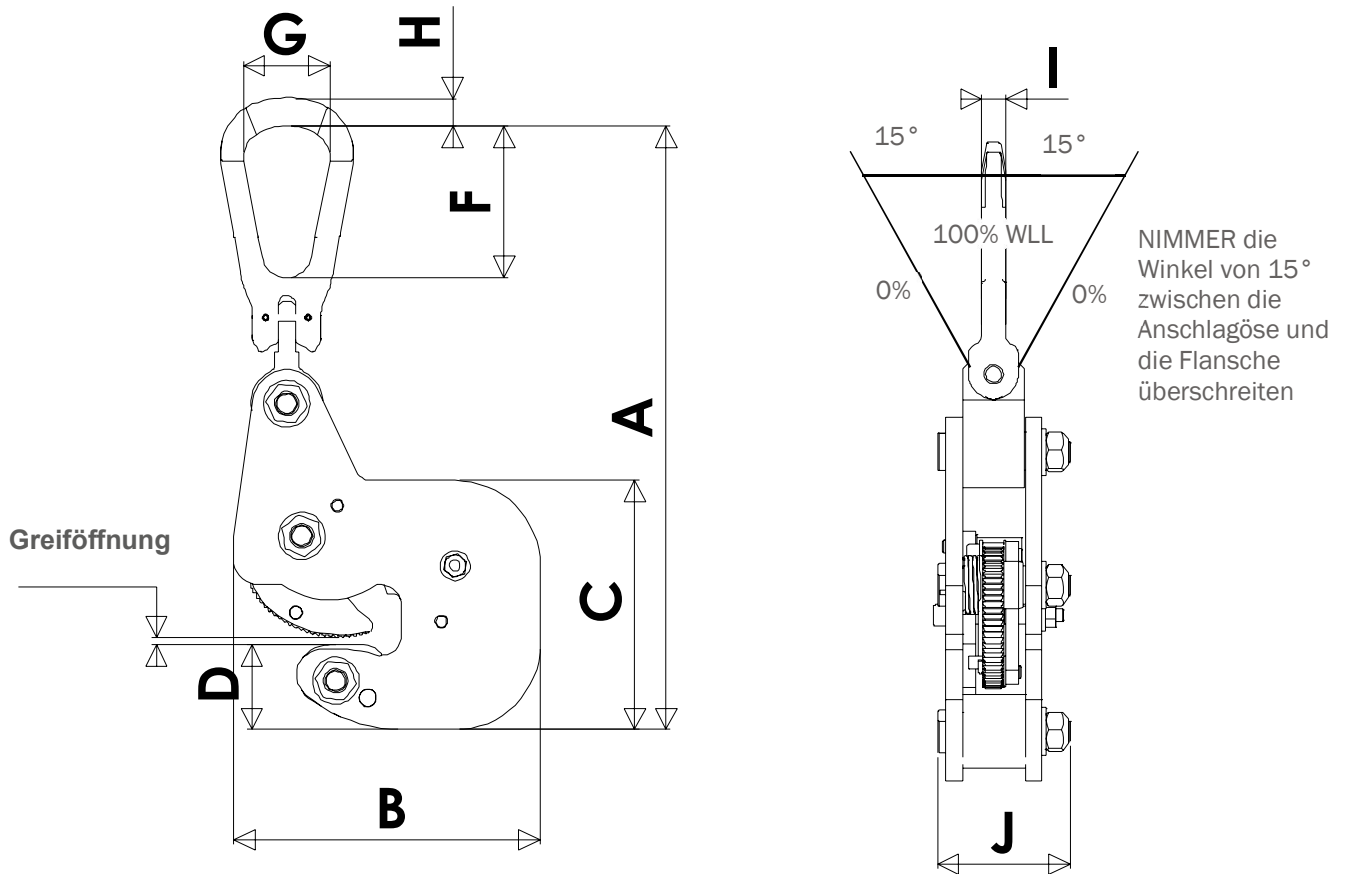

Typ	Art.-Nr.	Trag. kg	Greifbereich		A	B	C	D	F	G	H	I	J	Gewicht kg
			mini	maxi										
KP1 0-20	50218	1 500	0	20	283	144	120	40	71	40,5	13,5	11	62	4
KP2 0-30	50228	3 000	0	30	417	214	185	62	115	66	22	20,5	92	10

Abmessungen in mm